

北 翔



2014 夏季号

一般 北海道ビルメンテナンス協会
社団法人

第52回優良従業員表彰式

平成26年11月21日(金)
札幌市中央区北5条西7丁目
京王プラザホテル札幌
で開催します。



も く じ

北海道協会 平成26年度定時総会	1
各地区協議会だより 平成26年度各地区協議会定時総会	5
第30回ビルクリーニング技能競技大会	11
新会員紹介	13
広 告	20

表 | 紙 | 解 | 説 札幌コンベンションセンター

平成27年9月15日～16日開催の「ビルメンヒューマンフェア'15 in 北海道」の会場です。
2003年(平成15年)6月1日にオープンした。旧国鉄東札幌駅跡地の東札幌開発地区「札幌コミュニケーションパークSORA」内に所在します。地下1階地上3階建てで敷地面積は約41,000㎡、総床面積は約20,300㎡。6カ国語の同時通訳ブースを備えた特別会議場や2,500人を収容できる大ホールがあり、国際会議や展示会、イベントなどが開催されます。



〒003-0006 札幌市白石区東札幌6条1丁目1-1 TEL : 011-817-1010
URL <http://www.sora-scc.jp/index.html>

北海道協会

平成26年度定時総会

25年度事業報告・決算等を承認

(一社)北海道ビルメンテナンス協会の平成26年度定時総会が、5月30日(木)午後3時よりホテル ポールスター札幌2階「セレナード」において開催されました。岡田副会長の開会宣言に続き山田会長から会長挨拶(別記)が述べられ、その後、来賓を代表して北海道保健福祉部保険衛生担当局長の畠野郁子様(北海道知事代理)、札幌市保健福祉局生活衛生担当部長の飯田晃様(札幌市長代理)よりご挨拶をいただきました。



山田会長あいさつ

また、ご臨席いただきました、(一社)北海道警備業協会会長 角地 覺様、(公社)全国建築物飲料水管理協会北海道・東北支部北海道部会事務局長 金井敬明様、(一社)北海道ペストコントロール協会会長 藤村忠明様、(一社)北海道ガラス外装クリーニング協会会長 高橋俊市様、北海道保健福祉部食品衛生課主査(環境衛生)柴崎和誠様のご紹介があり、公務多忙につき退席後、審議に入りました。

・総会成立の確認

及川篤常務理事(事務局長)より 会員総数139名中、出席者51名委任状提出者62名で定款18条の規定により過半数を満たし、定時総会が成立しているとの報告がありました。

・議長選出

議長に北海建物管理(株) 望月陽介氏を選出し、議事録署名人には、望月議長、堤 日出

男理事、太洋美装(株) 佐藤隆広氏が選任されました。

1. 報告事項

(1)平成26年度事業計画 (2)平成26年度収支予算

2. 審議事項

(1)平成25年度事業報告 (2)平成25年度収支決算報告 (3)監査報告 (4)次期役員選考委員選任について (5)その他

平成27・28年度役員選考委員会委員 11名

逸見 龍馬	理 事	(北日本ビル管理(株))
川口 孝志	札幌地区協議会	(株)ビルメン日新
田中 芳章	札幌地区協議会	(札幌施設管理(株))
佐藤 隆広	札幌地区協議会	(太洋美装(株))
梶 沼由美	旭川地区協議会	(北健ビル管理(株))
富井 孝治	北見地区協議会	(株)ビルマスター
深井 政男	釧路地区協議会	(クリーンメンテック(株))
白井 英幸	十勝地区協議会	(日東美装興業(株))
阿部 勲	苫小牧地区協議会	(ビゲンビルサービス(株))
安藤 則昭	室蘭地区協議会	(室蘭ビル管理(株))
江藤 恭一	函館地区協議会	(株)江藤美装

審議採決の結果満場一致で承認されました。

議長の退任あいさつ後、石田副会長から閉会宣言があり、定時総会は午後4時30分に終了しました。引き続き定時総会懇親会を2階「コンチェルト」で開催しました。



岡田副会長 開会宣言

山田 春雄会長挨拶（要旨）

本日は、時節柄、何かとご多忙のところ、平成26年度定時総会に多数のご出席をいただき、厚くお礼を申し上げます。

ご来賓の皆様におかれましては、本総会のご案内をさせていただきましたところ、公務ご多忙中にもかかわらず、北海道保健福祉部の 畠野 局長 様、札幌市保健福祉局の 飯田 部長 様をはじめ、多くの皆様にご出席を賜りましたことに対しまして、心から厚くお礼を申し上げますとともに、当協会の事業の推進や運営に対しまして、日ごろから多大なるご指導、ご協力をいただいておりますことに、重ねてお礼を申し上げます。

また、本日ご出席の会員の皆様方には、日ごろから当協会の事業の推進や運営に対しまして、ご理解とご協力をいただいておりますことに、深く感謝を申し上げます。

さて、本日の総会は、平成25年度の事業報告と収支計算報告、併せて、公益目的支出計画の実施状況報告などについて、ご審議いただくこととしております。

なお、新年度の事業計画と収支予算につきましては、3月の理事会で、ご承認をいただいているところでありますので、後ほど報告事項として説明させていただきます。

また、本年の定時総会において、次期の役員選考委員を選出することとしておりますので、このご審議についてもよろしくお願いいたします。

それでは、定時総会の開催に当たりまして、私から、当協会を取り巻く当面の課題などにつ



執行部席

いて、何点かお話しさせていただきたいと思えます。

まず、一点目は、全国ビルメンテナンス協会と建築物管理訓練センターが主催します、「ビルメン ヒューマンフェア」についてであります。このフェアは、全国において隔年で開催されており、開催の目的としては、ビルメンテナンス業界の活性化や最新情報の発信、さらには、社会的認知度の向上と業界のイメージアップを図ることなどです。

次回の「ビルメン ヒューマンフェア」は、平成27年度に初めて北海道で開催することになり、北海道協会が主管団体として実施主体になることから、現在、その準備を進めておりますが、道内外から多くの方々にご参加いただき、有意義なフェアになるよう会員が一丸となって取り組んで参りたいと考えております。

9月の15日と16日の二日間に亘り、札幌コンベンションセンターで、「基調講演」、「ビルクリ競技会」、「各種セミナー」「総合資機材展」など、多彩な行事を計画しておりますので、会員の皆様のご理解とご協力をよろしくお願いいたします。

また、本日、ご臨席をいただきました、北海道や札幌市の行政機関、さらには、関係団体の方々にもご支援をいただく予定でありますので、よろしくご協力をお願い申し上げます。

二点目は、札幌市の公契約条例についてありますが、平成23年以来、札幌市との意見交換、市長との面談、市議会議員等との懇談、市議会各党派との意見交換、札幌商工会議所、建設業協会、警備業協会との連名の陳情書や公開質問



来賓席

状の提出、更には記者会見など、条例制定に反対する活動を積極的に行って参りました。

その結果、昨年11月1日の第三回定例市議会において、当条例案が否決され、一応の決着を見たところであります。

関係団体や市議会の各会派の皆様には、ご支援とご理解をいただき、深く感謝しているところであります。

また、会員の皆様にもこれらの一連の反対活動にご協力をいただきましたことに、厚くお礼を申し上げます。



望月議長

次に、北海道協会の財政状況や組織体制についてであります。後ほど事務局から、平成25年度の収支報告と平成26年度の収支予算について説明することとしておりますが、その財政状況は厳しく、また、会員も減少傾向にあることから、組織の強化対策と、財政基盤の強化対策が、喫緊の課題となっております。

これらの状況から、昨年度において、当協会と当協会が主たる構成員であります「一般財団法人 北海道建築物衛生管理研修センター」の組織体制と財政基盤の強化を図るため、総務委員会の中に、「組織対策特別部会」と「財政対策特別部会」を設置して、会員の増強策や組織体制のあり方、財政基盤の強化策などについて積極的に検討を進めて参りました。

また、稚内ビルメン協会との意見交換や、各地区協議会の役員との意見交換、さらには、アンケート調査による会員の意見も把握させていただき、これらの検討状況や各種のご意見・ご要望などを踏まえて、直ちに実施する必要があ

る取り組みとして、「会員の拡大」、「会員と非会員の差別化」、「収益事業の実施」、「経費の節減策の検討」を行うこととしました。

さらに、中期的に取り組む事項と、長期的に取り組む事項についても整理し、目的の達成に



審議のようす

向けて、不退転の決意で望む覚悟でおりますので、会員の皆様の絶大なるご理解とご協力をいただきながら、北海道協会の更なる発展を目指して参りますので、よろしく願いいたします。

次に新たな研修体制の整備についてであります。北海道協会の根幹の事業であります各種研修会や講習会につきましては、これまで全国協会、ビル管理教育センター、訓練センター、さらには、北海道建築物管理研修センターなどが実施する各種研修会や講習会の講師の確保などにおいて、道協会としての実施体制が、かならずしも統一的・一元的に行われていなかったことなどから、昨年度から、教育研修委員会において、これらの充実・強化を図り、その実施体制をより一層強化するため、委員を増員するとともに、担当部会を設置するなど、体制の整



審議のようす



審議のようす

備を図ったところであります。

各種研修や講習会の円滑な実施や、充実・強化に向けて、今後とも、会員の皆様のご理解とご協力をよろしくお願いいたします。

また、北海道で開催されていない講習については、東京や大阪まで行って受講しなければならないため、会員にとっては、旅費などの経済的な負担と、旅行日などの時間的な負担が大きいため、積極的に受講していない実態にあります。

そこで、現在、全国協会と各地区本部を接続して実施しております、テレビ会議システムを活用した講習会を実施してもらうよう、全国協会や教育センターに強く働きかけております。

このシステムを活用した講習の受講者は、会員に限定することにより、会員としてのメリットと、入会者の促進に結びつくものでありますことから、実現に向けて、ねばり強く働きかけて参りたいと考えております。

しかしながら、このテレビシステムを活用した講習の実施には、国との法律的な調整や、実

習を伴う講習には適用できないこと、また、現在のテレビ会議システムが長時間の使用に耐えられるかなどの課題も多いことから、実現には時間を要するものと考えております。

次に、入札制度の改善に向けた取り組みについてであります。昨年、札幌市の公契約条例が廃案になりましたが、今後とも、会員企業へのアンケート調査の結果を基に、北海道、札幌市をはじめ国の出先機関に対し、入札の改善に向けた要望活動を続けて参ります。

特に、札幌市とは、これまでになく入札制度の改善に向けた意見交換を行いました。「複数年契約」や「制限付き一般競争入札の試行導入」に加え、「労働環境に関する報告書」の提出の義務化など、新たな課題もでてきたことから、今後とも、関係団体との連携を図るとともに、市議会の各党派のご支援を得るなどして、入札の改善に向けた取り組みを進めて参りたいと考えておりますので、会員の皆様のご理解とご協力をよろしくお願いいたします。



石田副会長 閉会宣言

以上、何点か当面する課題などについてお話をさせていただきましたが、このように多くの課題を抱えた中で、新たな北海道協会の体制づくりに取り組んでいくわけですが、いずれにいたしましても、会員の皆様のご理解とご支援があつての協会でありますので、本日の審議事項について、ご審議をよろしくお願い申し上げます。最後になりましたが、ご来賓の皆様をはじめ、会員の皆様方のますますのご健勝と、会員企業のご繁栄を心からご祈念いたしまして、開会のあいさつとさせていただきます。



次期役員選考委員選任について逸見副会長

各地区協だより

集会や行事の記事と
写真を随時お送りく
ださい。（編集部）

平成26年度各地区協議会定時総会

札幌地区協議会

1. 日時・場所

平成26年5月30日(金) 14:00～
ホテルポールスター札幌 2階 セレナード

2. 川口会長挨拶（要旨）



川口会長

ビルメンテナ
ンス業界を取り巻く
経済状況は、依然
として厳しい状況
にあります。

このような状況
に打ち勝っていく
ためには、北海道
ビルメンテナンス協会の会員・準会員企業は
もとより、ビルメンテナンス業界全体が一丸
となって行政や自治体に対する諸般の取り組
みを継続的に行っていくことが重要です。

当地区協議会としても、従来にも増して積
極的な取り組みを進めてまいりたいと存じま
すので、会員・準会員企業の皆様のご支援と
ご協力をお願いいたします。

また、会員の減少が毎年続いておりますが、
平成25年度においては、会員の拡大を最重点
事項として掲げ、積極的に会員拡大活動を行い、
2企業の会員増加を図ることができましたが、
依然として会員数が少ない状況にあります。

当地区協議会としては、平成26年度引き続
き、最重点事項として取り組んでいくことと
します。

3. 総会成立確認

望月理事から、会員数88社中39社の出席、
委任状30社であり、本定時総会は適法に成立
したとの報告がありました。

4. 議長選出

議長には、北島工業株式会社の石田氏が選
出され、議事録署名人には、株式会社札幌美
装興業の高橋成典氏と当地区協議会の中島理
事が指名され承認されました。



審議のようす

5. 報告及び審議事項

- (1) 組織の状況
- (2) 平成25年度事業報告
- (3) 平成25年度会計決算報告
- (4) 平成25年度会計監査報告
- (5) 平成26年度事業計画(案)
- (6) 平成26年度会計予算(案)
- (7) 平成26年度役員補選(案)について
- (8) 平成27・28年度役員選考委員(案)の選出
について
- (9) その他

以上全ての議案が全会一致で承認され閉会
となりました。



新会員紹介
㈱スリーエスマメンテナンス 花房社長(左)
ベリージャパン㈱札幌支店小川支店長(右)

旭川地区協議会

1. 日時・場所

平成26年5月14日(水) 17:15～
旭川グランドホテル

2. 山田会長挨拶(要旨)



山田会長の挨拶

札幌市で廃案となった公契約条例が、旭川市でも提案される見通しとなったこと等に関する話を交え挨拶があった。

3. 総会成立確認

会則第16条第1項に基づき、会員数19社中18社(うち委任状提出1社)の出席で本定時総会は適法に成立したことが確認された。

4. 議長・議事録署名人選出

議長には山田会長が選出され、議事録署名



審議の様子

人には深川美装株式会社 代表取締役社長 武田伊夫氏、株式会社 クリア 会長 本平尚三氏が指名・承認された。

5. 議題

(1) 報告事項

平成25年度事業報告、収支決算報告、財産報告、監査報告

(2) 審議事項

平成26年度事業計画(案)、収支予算(案)、会議日程(案)

以上についてすべて全会一致で承認決定された。

北見地区協議会

1. 日時・場所

平成26年5月13日(火) ホテルくろべ

2. 田辺会長挨拶(要旨)



田辺会長 挨拶

平成25年度も会員各位のご協力によりスムーズに各行事が進みました。

心から感謝申し上げます。

札幌市の上田市長による公契約条例については、否

決となりましたが、業界内の従事者の給与、保険加入状況などの調査が新たにきています。

また、旭川市をはじめ、地方都市に於いても同様の動きがみられる。

是非とも今後も業界一丸となってまとまって意思統一を図って参りたいと思います。

また、業界内の動きとしてビルクリーニング技能士が現在単一等級となっていますが、今後は1級・2級などの重みをつけてランク分けを考えられています。

最後に、当業界として今後、急速な人口減少社会の到来を間近にし、労働者不足による外国人労働者の受け入れ問題を初め様々な問題が山積していますが、我々は技術・資質の向上や資格の重要性など企業の「質」の向上に尽力して頂きたいと思います。

3. 総会成立報告

事務局より会員総数11社、参加10社、委任状1社にて本総会は成立している旨の報告がありました。

4. 議長選任

議長は会長が選出されました。

5. 議事録署名人

北海美装興業株式会社小林泰志社長と株式会社メンティス宮武亨丞社長が指名されました。

6. 議 事

平成25年度事業報告

平成25年度一般会計収支決算報告、監査報告

平成26年度一般会計収支予算（案）

平成26年度事業計画（案）

平成26年度清掃従事者研修実施計画（案）

平成26年度ビルクリーニング技能士大会の出
場選手選考

その他

全て全会一致にて可決・承認されました。



審議のようす

■ 釧路地区協議会 ■

1. 日時・場所

平成26年5月13日(火) 16:30～

A N Aクラウンプラザホテル

2. 深井会長挨拶（要旨）



深井会長 挨拶

平成25年度の事業も皆様のおかげで計画通り終了することができました。特に新たな取り組みであります技術向上研修会では、多くの会員、非会員の方々にご出席いただき、業界の発展、向上に一定の役割を果たすことができたのではないかと感じております。

平成26年度事業では、清掃資機材展示会、又今年4月に開校した釧路鶴野支援学校への清掃技術支援を計画しておりますので、ご審議の程よろしくお願い申し上げます。

さて、ビルメンテナンス業界においてはアベノミクス効果の恩恵もあまり見られず、むしろ我々の仕事に繋がるような建物は減少傾向にあると思われ、企業成長にもブレーキがかかっている状態です。

このような状況を克服するためにも、会員、非会員を問わず様々な知恵を出し合い、低価格競争からの脱却を図っていかなければならないものと存じます。

今年度も従事者研修、技術の向上、コスト低減、同業者同士の情報交換・共有、奉仕活動による業界のアピールにより協会、会員各社の発展に寄与すべく取り組んで参りますので、今後ともより一層のご協力を頂きますようお願い申し上げます。

3. 総会成立確認

吉田事務局長から全16社中、出席15社、委任状提出1社で本総会が成立した旨の報告がありました。

4. 議長選出

議長に北海道クリーン・システム(株)釧路支店、米山支店長が選出されました。



審議のようす

5. 議 事

議案第1号 平成25年度事業報告の承認について

議案第2号 平成25年度事業決算報告並びに監査報告の承認について

議案第3号 平成26年度事業計画(案)について

議案第4号 平成26年度事業予算(案)について

議案第5号 技術向上研修会について
支援活動について

以上すべての審議事項が満場一致で可決承認されました。

■ 十勝地区協議会 ■

1. 日時・場所

平成26年5月15日(木) 17:30～
ホテル日航ノースランド帯広

2. 白井会長挨拶(要旨)



深井会長 挨拶

本日は大変お忙しいところ出席を賜りましてありがとうございます。昨年は東北・北海道ビルメンテナンス協議会という大きな事業にご協力いただきありがとうございました。

今年も様々な事業計画が予定されておりますので、皆様のご意見等頂戴したく審議の程お願いいたします。

3. 総会成立確認

高氏事務局担当理事から会員19社中、出席会員18社、委任状提出1社で本総会が成立した旨の報告がありました。

4. 議長選出

議長には東京美装北海道(株)帯広営業所の菅野所長が選出され、議事録署名人には(株)帯広公害防止技術センターの宮前社長、(株)東洋実業帯広営業所の絹川所長の2名が指名されました。

5. 議 事

- (1) 平成25年度 事業報告、収支決算報告、記念事業特別会計決算報告および監査報告
- (2) 平成26年度 事業報告(案)、収支予算(案)、周年記念事業特別会計予算(案)

以上全ての議事が承認され、閉会后懇親会が開催されました。



審議のようす

■ 苫小牧地区協議会 ■

1. 日時・場所

平成26年4月18日(金) 17:00～
グランドホテルニュー王子

2. 阿部会長挨拶(要旨)



阿部会長 挨拶

会員各社のご協力のお陰で、平成25年度各種事業も成果をあげて終了することが出来、心より感謝申し上げます。現在、私どもの業界を取り巻く環境、経済状況は、まだまだ厳しい状況ではありますが、会員相互が信頼関係を築きながら、新年度も業界発展のために、協力し事業に取り組んでいきましょう。

3. 総会成立確認

水野理事から会員10社、出席会員10名で総会が成立した旨の報告がありました。

4. 議長選出

議長には菅原副会長が選出され、議事録署名人には(株)ベルックス原田氏が指名、承認されました。

5. 議 題

- (1) 報告事項
平成25年度事業報告、収支決算報告、財産報告、監査報告
- (2) 審議事項
平成26年度事業計画(案)、収支予算(案)、役員改選(転出等に伴い)

以上のすべてについて、全会一致で承認、決定されました。



審議のようす

役 職	氏 名	所 属
会 長	阿 部 勲	ビケンビルサービス(株)
(新任) 副会長	三 上 正 幸	(株)東洋実業 苫小牧営業所
理 事(事務局長)	水 野 光 宏	(株)とまビルサービス
(新任) 理 事(教育担当)	佐 藤 考 雄	(株)苫小牧エージェンシー
(新任) 理 事(会計担当)	山 田 直 賞	東京美装北海道(株)苫小牧営業所
(新任) 監 事	小 林 幸 弘	北海道クリーン・システム(株)苫小牧支店
広報担当	原 田 知 典	(株)ベルックス 苫小牧営業所

■ 室 蘭 地 区 協 議 会 ■

1. 日時・場所

平成26年5月15日(木) 18:00 ~

ホテルサンルート室蘭

2. 安藤会長挨拶 (要旨)



安藤会長 挨拶

本日はお忙しいところ会員の皆様
の出席を賜りあり
がとうございます。

安倍総理の「ア
ベノミクス」、デ
フレから脱却し景
気の回復を推し進
めておりますが、

我々の業界は、最低賃金及び消費税アップなど諸問題を抱えており厳しい環境下にあります。

札幌市では公契約条例制定問題が、いまだくすぶっております。また、旭川市でもこの条例案の検討をしているようであり、ますますこの業界は厳しさを増していくように思われます。

この厳しい環境を会員一同一致団結してみなさんで克服してまいりたいと考えておりますので、何卒、よろしくお願い申し上げます。

3. 総会成立確認

事務局から、総会員数8会員中、7会員の出席(欠席1会員)により本総会が成立する旨報告がありました。



審議のようす

4. 議長選出

事務局一任により、室蘭ビル管理㈱の安藤氏が選出され議事に入りました。

5. 議案

- ① 平成25年度事業報告、収支決算報告、監

査報告

- ② 平成26年度事業計画(案)、収支予算(案)

以上全ての議案が全会一致で承認され閉会となりました。

函館地区協議会

1. 日時・場所

平成26年4月25日(金) 12:00～

ホテル函館ロイヤル

2. 江藤会長挨拶(要旨)

平成25年度は、函館地区協議会にとって2年に一度の研修旅行の実施並びに月例会・理事会・役員会の開催・ボランティア活動の実施及びレクリエーション大会・新年会・忘年会等を開催し会員各企業の懇親を深めた年でありました。



江藤会長 挨拶

本年度も地区協議会の発展を目指して、会員企業の増強等に貢献出来る様に頑張りますので、事業計画・予算の審議をよろしくお願い致します。

3. 総会成立確認

成田理事より会員22社中19社出席、委任状提出3社で総会が成立する旨の報告がありました。

4. 議長選出

規約に基づき、江藤会長が議長に就任。

5. 議題

- ① 報告事項

平成25年度事業報告、収支決算報告、労災対策収支報告、監査報告。

- ② 審議事項

平成26年度事業報告(案)、収支予算(案)、労災対策事業(案)、および予算(案)

以上について全て全会一致で承認され、総会が終了致しました。



審議のようす

第30回 北海道ビルクリーニング技能競技会

6月26日(木)に第30回北海道ビルクリーニング技能競技会が、北海道・札幌市の後援を受け、山田会長の挨拶、吉田実行委員長の競技内容説明のあと、函館地区代表の村田 裕司選手の選手宣誓があり、競技会がスタートしました。出場選手は、各地区代表選手11名で今年度の優勝と来年実施の全国大会予選代表の座を目指し競技会の幕が切って落とされました。

3階会場では、椅子に座りきれず、立ち見で応援する人達で一杯になり、又地下1階の大型

スクリーンでも大勢の観客が声援を送るなど、大いに盛り上がり、日頃訓練を重ねて来た選手達も如何なく実力を発揮し、熱戦がくりひろげられました。

閉会式で遠藤審査委員長より審査講評と成績発表がありました。(入賞者は下記の通りです)最後に岡田大会副会長より、選手の皆様への労いの言葉と、競技会を盛り上げて下さった大勢の観客の皆様へ感謝の言葉が述べられ、盛会裡に大会を終了しました。



開会式 山田会長挨拶



来賓席

北海道ビルクリーニング技能競技会 入賞者

順位	地区	選手名	所属
優勝	札幌	金谷 圭 祐	北海道クリーン・システム(株)
準優勝	札幌	小田桐 早 苗	テルウェル東日本(株)北海道支店
第三位	旭川	早 川 徹	北菱産業埠頭(株)旭川営業所

出 場 選 手

地区	選手	会社名
札幌	碓 井 百 壽	日興美装工業(株)
	金 谷 圭 祐	北海道クリーン・システム(株)
	柳 田 卓 弥	(株)シムス
	小田桐 早 苗	テルウェル東日本(株)北海道支店
旭川	早 川 徹	北菱産業埠頭(株)旭川営業所
北見	町 元 英 雄	(株)ビルマスター
釧路	吉 江 勝 幸	(有)和 光
十勝	松 本 健 児	(株)半田美装 帯広支店
苫小牧	中 塚 康 太 郎	北海道クリーン・システム(株)苫小牧支店
室蘭	齋 藤 十 三 春	室蘭ビル管理(株)
函館	村 田 裕 司	(株)マルゼンシステムズ



開会式



選手宣誓



審査委員



左から 岡田副会長/優勝 金谷 圭祐/山田会長/
準優勝小田桐早苗/3位早川 徹 (敬称略)

新 会 員 紹 介

[入 会 月] 平成26年 3 月
[所 属 地 区] 十勝地区協議会
[社 会 名] 鈴蘭ビルサービス株式会社
[協会届出代表者] 代表取締役 坂本 夕樹
[住 居 所] 〒080-0312 河東郡音更町南鈴蘭南2丁目4番地
Tel 0155-32-3800 Fax 0155-31-0400

このたびは北海道ビルメンテナンス協会にご入会させていただきましたことを厚く御礼申し上げます。

平成7年の開業から、まだ19年ほどの未熟な会社です。

社員も10代から40代の若い世代であります。なにぶん未熟者で至らぬ点多々あると思いますが、今後とも未永くご指導、ご鞭撻のほどよろしくお願い申し上げます。



[入 会 月] 平成26年 4 月
[所 属 地 区] 札幌地区協議会
[社 会 名] 株式会社スリーエスメンテナンス
[協会届出代表者] 代表取締役 花房 長男
[住 居 所] 〒060-0005 札幌市中央区北5条西12丁目2番地
Tel 011-223-2232 fax 011-223-2236

会社を興し今年で15年を迎え、まだまだ未熟な会社です。全国ビルメンテナンス協会活動など出来るかと迷いましたが、新世紀会の皆さん・諸先輩方々の勧めもあり入会にいたりしました。

大学卒業後(株)ベルックスで12年間お世話になり会社を起業しました。当初は妻と二人、自家用車で清掃現場を廻り一からのスタートでしたが、梶野会長始め皆様方のお力と思い感謝にたえません。今後ともよろしくお願いいたします。



[入 会 月] 平成26年 6 月
[所 属 地 区] 札幌地区協議会
[社 会 名] 東亜産業株式会社
[協会届出代表者] 代表取締役 成田 節子
[住 居 所] 〒003-0804 札幌市白石区菊水4条3丁目2番29号
Tel 011-833-7151 fax 011-833-7153

この度、札幌施設管理株式会社 田中社長様並びに株式会社ビルメン日新 川口会長様のご推薦をいただき、本協会に6月から入会致しました東亜産業株式会社 成田節子と申します。

弊社は昭和52年4月創業以来、主に学校、保育園など子供達の集まる場所を中心に仕事をさせて戴いております。就任後は、ハウスクリーニング、家事代行サービス等にも力を入れております。

私は、この業界に日が浅く、日々勉強の毎日ですので、これからは会員の皆様方からたくさん学ばせていただき、より良い事業所を目指し、微力ながら社会貢献が出来るよう、精進努力していこうと思っております。今後、皆様には何かとお世話になると存じますが、どうぞよろしくお願いいたします。



[入 会 月] 平成26年 6 月
[所 属 地 区] 札幌地区協議会
[社 会 名] 株式会社メンテック
[協会届出代表者] 代表取締役社長 大八木 達也
[住 居 所] 〒060-0807 札幌市北区北7条西2丁目8番地1
Tel 011-727-0035 fax 011-769-0035

6月より北海道ビルメンテナンス協会の会員となりました、株式会社メンテックと申します。弊社は、まだ創業8年目という若い会社ではありますが、この度協会の一員となれたことを機に、微力ではありますが皆様と一緒に地域並びにビルメンテナンス業の発展に貢献していきたいと考えております。

今後、皆様には何かとお世話になることと存じますが、何卒宜しくご厚誼賜りますようお願い申し上げます。

健康増進運動「ノルディックウォーキング」の紹介

メタボリックシンドロームとは、内臓脂肪型肥満に高血糖・高血圧・脂質異常症のうち2つ以上の数値が高いと該当します。

メタボを改善するには、生活習慣を変えたり、食事のとり方や、運動を行ったりと、努力を心に決めながら実施している方が大勢いると思われます。その中で健康づくり運動を取り入れる方にとって、有酸素運動（ウォーキング・自転車・水泳）、筋力トレーニング（スポーツジム等の筋肉強化器具トレーニング）、ストレッチ・軽体操（背伸び・腰反らし等無意識に行う筋弛緩活動、身体バランス）の3つの基本運動種類が生活習慣病予防等に改善効果を上げる基本的運動となります。

有酸素運動は全身を使い10分以上継続する運動であり、ランニング、ジョギング、ウォーキング、クロスカントリースキー、屋内ではエアロビクスダンス、エクササイズ、水泳、アクアビクスなど有酸素運動がありますが、最近注目され講習会等が行われている運動で「ノルディックウォーキング」運動があります。「ノルディックウォーキング」はポール（ストック）を使って歩くフィットネスウォーキングが日本においてエクササイズ、フィットネスの1つの運動として広がり始めたものです。

私達がクロスカントリースキー選手時代に夏の間ストックを持ってスキーを履いたイメージで山を歩き、登り坂をストックランニングというトレーニングで全身をクロスカントリースキーに必要な筋肉及びスキーを履いて走るイメージを強化する効果の良いトレーニング方法でありました。この運動が一般の方に「ノルディックウォーキング」として紹介され、皆さんが楽しみながらの健康運動として広まっています。この運動の歴史については、日本ノルディックウォーキング協会のハンドブックによりますと、1997年にフィンランドで紹介され、フィットネススポーツにおける「ノルディックウォーキング」として発表され、最も運動効果のあるスポーツとしてフィンランドでは瞬く間にポピュラーな運動になり、中央ヨーロッパの各国に普及された。

国内においては、健康志向の高まりに対する、手軽で効果的な有酸素運動を行えるノルディックウォーキングのイベント、講習会を通じて普及、振興に努め、2002年7月にNPO法人として正式活動開始、2010年6月に全国的活動を目的に政府公認の特定非営利活動法人日本ノルディックウォーキング協会を設立、全国で活動しています。

ノルディックウォーキングとは、腕やポール（ストック）の動きにより全身の90%相当の筋肉を活動させる有酸素運動で、疲れをあまり感じることなく長い時間行動できる。

＜特徴＞

1. ポールを強く地面をつく
……………上腕裏側、肩周りの筋肉に効く
2. ポールを持つことで背筋が伸びる
……………お腹や背中の中背筋に効く
3. ポールの推進力で歩幅が大きくなる
……………大腿前後やスネの筋肉に効く
4. ポールの推進力で地面を強く蹴る
……………大腿裏側やふくらはぎの筋肉に効く

【良い例】

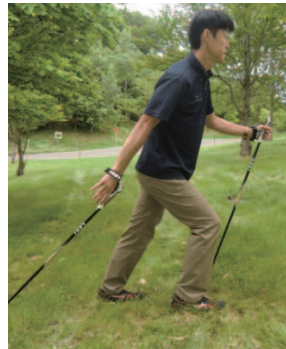

【悪い例】



※前に降り出すポールは腕全体で大きく前方へ。後方へのポールは最後まで押切全身を前に推進させる。
※ポールを持った状態で腕の振りが小さく杖代わりになる。ポール、腕の振りが小さいため歩幅が小さく全身運動とならない。

『写真モデル：阿部雅司氏 リレハンメルオリンピックコンバインド団体金メダリスト』

エネルギー消費率においては、ウォーキングは1時間約280カロリー程度に対しノルディックウォーキングは、1分間120歩程度のペースで、上半身の力を有効に使うことで歩幅を大きくとって歩けば約400カロリー程度まで引き上げることが可能である。足首、膝、腰などの負担が最大40%軽減されるという研究結果もあり、足・腰に故障を抱えている人や、心臓病など循環器系の病気のリハビリの運動にも適している。（医師やトレーナーとの相談の上実施）

注意事項

1. ただポールを持って歩く意識をなくし、四足歩行を意識する。
2. 運動開始前にウォーミングアップを行うこと。
3. 歩くときは前の人との間隔をあける。
4. 体は常に前を向くこと。
5. 人ごみの多い場所では、ポールが人に当たる可能性があり避けること。
6. 楽しく、笑顔で歩く運動です。

山の水族館

温根湯温泉街にある小さな水族館がリニューアルオープン。以前は年間(冬季閉館)2万人程度の入館者が一昨年夏にリニューアルしてからは1年間に29万8千人もの人が訪れました。

滝つぼの環境を再現し、水中の魚たちを下から見上げる。北の大地の四季をそのまま取り入れた水槽では、厳冬期に凍てついた氷の下でじっと動かず厳しい寒さに耐える魚の様子が窺えます。現在では北海道の一部でしか生息が確認されていない幻の魚、日本最大の淡水魚イトウ。ここでは約40匹の1メートル級のイトウが育っています。

季節ごと、日ごと、時間ごとに変わる魚の様子を見ることができると、何度足を運んでも楽しめる水族館。日本初の滝つぼを見上げる水槽、そして世界初の川が凍る水槽、今、このユニークな試みに全国の注目が集まっています。



おんねゆ温泉 山の水族館

北海道北見市留辺蘂町松山1番地4

TEL 0157-45-2223

FAX 0157-45-3374

ホームページ <http://onneyu-aq.com>

標高 280.4m



キリンが街にやってきた

ベルックス釧路営業所が管理業務を担っている釧路市動物園は、市の北西部に位置し山花公園と並んで市民の憩いの場でもある。

昨年の10月、その動物園にアミメキリンの「スカイ君」がやってきた。キリンが居なくなって4年、“釧路にキリンを呼ぼう”と、地元の主婦を中心とした市民団体「チャイルズエンジェル」が募金活動を展開。それが実り、多くの善意で帯広動物園から購入したのがスカイ君である。この運動は、釧路市民をはじめ道内外の多くの人々の共感を呼び、直木賞作家でタレントの志茂田景樹さん著『ぼくらの街にキリンがやってくる～チャイルズエンジェル450日の軌跡』という本にもなって、沢山の人々に感動を与えた。スカイ君の来園を祝ったイベントには、市民をはじめ大勢の家族連れなどが訪れ、終日賑わいを見せた。

この動物園では、当社が遊具施設の管理や広い園内の清掃、さらに年間を通じた警備業務に従事している。そして、人気者だったアフリカ象の「ナナ」や、障害をもって生まれながらも精一杯生きた双子のアムールトラ「タイガ」などの死とも向き合ってきた。

そんな中、スカイ君の来園は、私たちにとって心和むニュースでもあった。

それから半年後の今年5月、今度はスカイ君の花嫁候補として、東京の羽村市動物園から同じアミメキリンの「コハネちゃん」が貸与された。釧路市にキリンの番い^{つが}が復活するのは実に22年ぶり。動物園では「とても仲が良く、“ウマ”が合いそう」と、赤ちゃん誕生に期待を寄せている。6月1日には、コハネちゃんのお披露目も兼ねたイベント「スカイ君・コハネちゃんを祝う会」が催され、家族連れなど約500人がキリン舎前に集まって“カップル”の門出をお祝いした。

私たちがいつも心掛けているのは、「お客様に、楽しく安全に見学していただく」ということ。園内を清潔に維持することは勿論、常にお客様の目線で、お客様の気持ちになって仕事をするよう努めている。市民の皆さんをはじめ、動物園を愛する多くの人々の思い出づくりの力になれば…そう願いながら業務に励む毎日である。



私の趣味

私の趣味は登山です。20代の頃先輩に誘われて登った紅葉の斜里岳が最初の登山でした。

春の山は、ヤマザクラや高山植物が可憐な花を咲き始めます。夏山は、高山植物が満開となるとともにセミや小鳥の鳴き声が聞こえ、秋には木々の葉が色づき、紅葉が終わると晩秋となり落ち葉を踏みしめ、もうすぐ迎える厳しい冬を感じます。

私の一番好きな景色は、晴天の中、頂上から湖や沼の見える山です。青空と湖や沼のコントラストが写真のように美しく見えます。



初雪の黒岳 1984m

最近、日本百名山がブームとなり登山者が増え、今は若い女性(山ガール)がカラフルなファッションで登っています。また、頂上で景色を見ながら食べる昼食のおにぎり、コーヒーなどは特段の美味しさです。

今年はどここの山を登ろうかと、登山口までの移動時間・山行時間、標高差、高山植物の開花時期などインターネットで調べますが、これも登山の楽しみの一つであります。これからも、健康に留意して仲間とともにマイペースで、一步一步頂上目指して登山を楽しみたいと思っています。



初秋の大雪山高原 大学沼



高山植物
コマクサ



登山仲間と斜里岳 1545m

<ユニフォーム再発見プロジェクト第1回>

ユニフォームに求められる専門性

職場環境に適した素材で、必要な機能を有し、求められる役割を達成！

街中にはユニフォームが溢れています。コンビニやファストフード店の店員、宅配の配達員、駅員など、普段生活していても、ユニフォームを着ている人たちを見かけない日はありません。

また、警察官、消防士、看護師、キャビンアテンダントなど、ユニフォームに憧れて職業を選ぶ人も少なくありません。

ユニフォームは、単に職業を判別するだけでなく、憧れの職業を象徴するシンボルであり、着ることで誇りや責任感を生み出すこともできます。

同時に、快適な作業環境を作り出して、作業効率を上げることもできます。

ユニフォームには、さまざまな力が秘められているのです。

ユニフォームの素材と機能

現在では、多くの職業でユニフォームが用いられていますが、ユニフォームとは一体どういったものなのでしょうか。ユニフォームを単なる作業着と思っている人がいたら、それは大きな間違いです。優れたユニフォームにはその職業がもつ役割を端的に表す力があります。

さらにユニフォームには自分の立場、仕事に対する責任感、使命感などを自覚させる力があります。またそれは、仕事に対する「誇り」も生み出します。それでは、ユニフォームが単なる作業着ではなく優れたユニフォームとなる為にはどういったことを踏まえる必要があるのでしょうか？ 今回は、ユニフォームの専門的な機能に着目してみたいと思います。

優れたユニフォームには、素材による特性に加え、さまざまな機能が備わっています。

それは業種ごとの特徴に対応した、スムーズに業務が行える機能、業務をサポートする機能です。例えば、運動量が多い業種なら、動きやすい「ストレッチ機能」、汗をかいたときの快適性を持続させる「吸汗速乾機能」、ついた臭いを分解・消臭する「消臭機能」などが必要です。また、業務を行うためにツールや筆記具などを使用するならポケットなどの「収納機能」、汚れやすい環境なら「防汚機能」は欠かせません。このようにユニフォームには、職業を判別する制服としての役割に加えて、優れた機能が備わっています。機能のなかには最新のテクノロジーを採用したものもあります。ユニフォームは、時代をリードする最先端のウエアだとも言えるのです。

<次回につづく>



会員の皆様へ

「デジカメ写真」・「文芸・提案」作品募集!!

[デジカメ写真] の部

北海道各地の名所旧跡、各地の風景等、「デジカメ写真」を募集します。

採用された作品は北翔の「表紙」や「ビルメンひろば」に掲載いたします。

(デジカメ写真サイズは 1枚3メガ以内、作品には簡単なコメント添えて)

[文芸・提案] の部

・短歌／俳句／川柳 1回に各5点まで

・エッセイ

随筆／随想／業務の体験談等 (題材自由) 1200文字以内

◎ 作品の応募先は下記連絡先を明記しメールにてお送り下さい。

(連絡先・会員企業名・氏名・連絡先電話番号)

メールアドレス → bmhiroba@kita-bm.com

◎ 締 切 随 時

※ 採否並びに添削は編集部に一任下さい。

※ 応募いただいた作品は、採用・不採用を問わず返却いたしません。

問い合わせ先 TEL 011-615-1100 (北翔 事務局)

編集後記

◎ 5月30日定時総会開催、山田会長から平成27年に北海道で初めて開催するビルメンヒューマンフェアと今後の課題等の挨拶がありました。

平成25年度事業報告・決算が承認され、また、平成27・28年役員選考委員会委員が決定しました。

◎ 各地区協議会においても定時総会が開催され、事業計画・予算が承認され、役員の一部改選がありました。

◎ 6月26日に第30回北海道ビルクリーニング技能競技会が開催されました。

◎ ビルメンひろばに各地区の広報委員に協力いただき多くの投稿を掲載いたしました。

編集責任者 広報委員長 川 口 孝 志

建築物を利用される人々の安全・衛生、快適な環境を維持・改善するため、その場所で働いている人達等に対し、法律に基づく従事者研修等を主に実施している研修センターです。



一般財団法人
北海道建築物衛生管理研修センター

〒060-0003
札幌市中央区北3条西17丁目2番3号 ビルメンテナンス会館
TEL (011) 615-1100 / FAX (011) 615-7055

快適な空間づくりをトータルサポート



環境美化用品総合メーカー

TERAMOTO

大阪・東京・名古屋・札幌・仙台・埼玉・横浜・広島・福岡
<http://www.teramoto.co.jp/>

ISO9001 八尾工場
認証取得 成田工場

ISO14001 八尾サイト(八尾工場)
認証取得 成田サイト(成田工場・成田物流センター)



◎RELEX 業務用トイレに最適!

3倍巻ロールの〈コアレス〉だから、こんなに便利でお得



- ①取り替え手間が3分の1
- ②収納スペースも2分の1
- ③トイレがつまる原因となるボール芯が無く、ゴミも減量。

更にカギ付きだから
盗難の心配は
ありません。

トイレットペーパー・ティッシュペーパー・タオルペーパーのことなら

道栄紙業株式会社 札幌営業所

〒060-0004 札幌市中央区北4条西15丁目1番14号 コアレックスビル 4階
TEL(011)633-2323 FAX(011)633-4555

速効強力・低臭快適 はく離剤

ハクリスター[®] SS

はく離作業性
さらに向上

速効溶解

Speedy Solution

- 塗布した直後から皮膜を素早く溶解します。

強力な浸透性で
作業快適

強力溶解

Strong Solution

- 厚く蓄積した樹脂皮膜にも、深く強力に浸透します。

作業時・作業後の
不快感軽減

低臭快適

Low smell

- 不快なおいを抑え、快適作業を実現します。
- 作業後の残留臭気を軽減します。

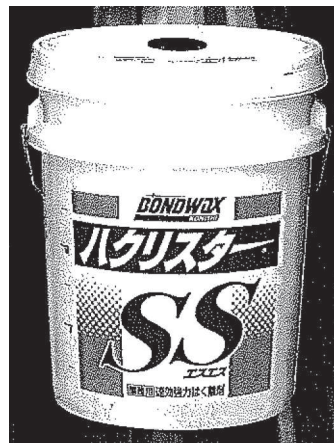

コニシ株式会社 <http://www.bond.co.jp/>

大阪 本社 / 大阪市中央区道修町1-7-1(北浜TNKビル) 〒541-0045 TEL 06(6228)2811 FAX 06(6228)2966
 東京 本社 / 東京都千代田区神田錦町2-3(竹橋スクエア) 〒101-0054 TEL 03(5259)5743 FAX 03(5259)2146
 名古屋支店 / 名古屋市中区栄5-28-12(名古屋岩宮ビル) 〒460-0008 TEL 052(262)8173 FAX 052(262)8175
 福岡支店 / 福岡市南区清水3-24-24(日吉ビル) 〒815-0031 TEL 092(551)1761 FAX 092(551)1545
 札幌支店 / 札幌市東区北八条東3-1-1(宮村ビル) 〒060-0908 TEL 011(731)0351 FAX 011(731)0357

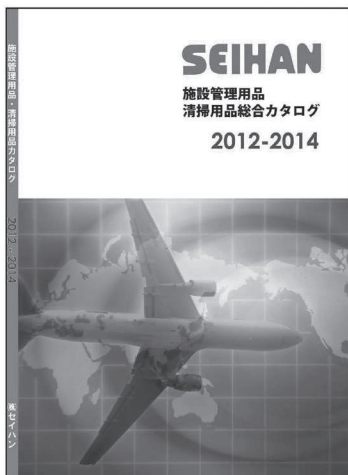

SEIHAN

施設管理用品
清掃用品総合カタログ
2012-2014

清掃用品・資機材のことなら・・・

SEIHAN 株式会社 **セイハン**

Seihan, we promise you being honest, positive, quick, and smiling all the time.

本 社	〒003-0832	札幌市白石区北郷2条2丁目2-14 TEL.011-873-2000 FAX.011-873-2100
旭川営業所	〒078-8243	旭川市豊岡13条6丁目3-6 TEL.0166-35-7878 FAX.0166-34-7588
仙台営業所	〒984-0051	仙台市若林区新幸3丁目10-30栄立輪通ビル TEL.022-792-5211 FAX.022-792-5220
東京事業部	〒124-0023	東京都港区東新小町1丁目15番19号大一産業ビル TEL.03-6657-7201 FAX.03-3891-0897
台北事業部		台北市中山北路一段72号12F展動台湾内 TEL.886-02-2567-7172 FAX.886-02-2531-3918

SEIHAN

人と地球を守る
やさしい環境づくりに。



ホームページもございます。よろしければ是非、検索してみてください。

www.seihan.biz

検索 **かきか**

Diversey → **CXS**

より見やすく! 探しやすく!

2014年7月1日、「シーバイエス」としてホームページをリニューアルいたしました。

www.cxs.co.jp

▶ 今すぐクリック

2014年7月1日、ディバーシー株式会社は「シーバイエス株式会社」に社名を変更し、新たな一歩を踏み出しました。

TASKI



ウェットバキューム

JWD-220T JBMA

平成25年度より採用

- ▶ ビルクリーニング技能検定実技作業試験 (公益社団法人全国ビルメンテナンス協会実施)
- ▶ ビルクリーニング科単一等級技能士コース訓練 (一般財団法人建築物管理訓練センター実施)

病院・老健施設向け



速乾性床用樹脂仕上剤(ワックス)

ヘルスケアコート

加速化過酸化水素



多目的除菌洗浄剤

オキシヴィルファイブ

大切な場所には、きっと。

CXS

シーバイエス株式会社

●札幌営業所 / 〒003-0807 札幌市白石区菊水7条2丁目7-1 (札幌流通倉庫ビル) TEL.011-817-6765 FAX.011-817-6768

生活と環境に「キレイ」を届ける



刷子及び清掃用品の製造並びに販売

タケヤ 刷子 工業株式会社

各種刷子/業務用ワックス・洗剤/清掃用資機材/厨房衛生用品他 <http://www.takeyaburashi.co.jp>

本社	〒060-0031	札幌市中央区北1条東2丁目4番地	TEL(011)221-3116	FAX(011)241-0036
函館営業所	〒040-0072	函館市亀田町20番10号	TEL(0138)41-3480	FAX(0138)41-9004
旭川営業所	〒078-8218	旭川市8条通18丁目右7号	TEL(0166)34-6100	FAX(0166)34-6700
帯広営業所	〒080-0801	帯広市東1条南20丁目1番1	TEL(0155)27-1681	FAX(0155)22-0191
東京営業所	〒343-0844	埼玉県越谷市大間野町4丁目155	TEL(048)986-1351	FAX(048)989-0878
北海道工場	〒072-0006	美唄市東5条北9丁目3番18号	TEL(0126)63-3961	FAX(0126)63-3962

世界初! 洗浄プログラム制御

鍵管理システム搭載で均一清掃を実現



業務用自走式床洗浄機
BR 45/40 W Bp プレミアム



違いを生む ケルヒャーの床洗浄機

■鍵管理システムで均一な清掃が可能

世界初の鍵管理システム(KIK)を採用。2種類の鍵で権限を分け管理者が清掃内容を設定し、作業者は設定の範囲内で清掃を行います。作業者を選ばずどなたでも均一な清掃結果が得られます。



■簡単操作で効率よく清掃

自走式のため、作業の際や移動時の負担を軽減します。また、作業者が操作するスイッチ類は色分けされており、操作ミスを防止します。

■経済性にすぐれた洗剤節約システム

洗剤を必要な量だけ直接ボトルから投入できるので、無駄がなく経済的です。また、タンクが汚れないので、後処理の手間がありません。

ケルヒャー ジャパン株式会社

札幌支店 TEL:011-865-1951

〒003-0027 北海道札幌市白石区本通19丁目北1番55

ホームページ <http://www.karcher.co.jp>

KÄRCHER®

makes a difference

リンレイ さらに進化したRook17シリーズ

Rook17快をさらに進化させた「Rook17快α(アルファ)」とベーシック&ハイスペックコンパクト機「Rook17 ZERO(ゼロ)」の2機種で皆様の声にお応えします。

インテリジェント サイレンス システム搭載。

ALPHA SOUND

ALPHA POSITION

ALPHA SYSTEM

BASIC & HIGH SPEC COMPACT

MAINTENANCE FREE BATTERY

ZERO POSITION

充実した基本性能と使いやすさを追求。

Rook17 ZERO

株式会社 **リンレイ** 業務製品事業本部

本社 〒104-0061 東京都中央区銀座 4-10-13 TEL.03(3541)4851(代)・東京 03(3543)2281・大阪 06(6394)4571・名古屋 052(581)8241
札幌 011(521)5271・仙台 022(223)6868・広島 082(232)2333・高松 087(834)2738・福岡 092(883)7000

<http://www.rinrei.co.jp/>

美しく、爽な環境をつくる

清掃用品ならなんでも揃う

CLEAN & BEAUTY

HOKUSEI

北清産業株式会社

〒001-0903 札幌市北区新琴似3条2丁目
TEL (011) 761-8151(代)
FAX (011) 764-4693

豊富な品揃えで、現場をサポート！



ロータリーモア



塵芥車 最大積載量 2t

レンタル品目

高所作業車・橋梁点検車・トラック各種・
仮設機材・仮設ハウス・測量機器・照明器・
土木機械・発電機・溶接機・コンプレッサー・
高圧洗浄機・フォークリフト・荷役機械・
無線機・除雪機・暖房機・電設機材etc...

「刈取」「集草」「排出」の1台3役！
本格プロコース向け
ガーデントラクタ



クボタ 乗用刈払機



美装用品～プロ用フロアメンテナンス機器～

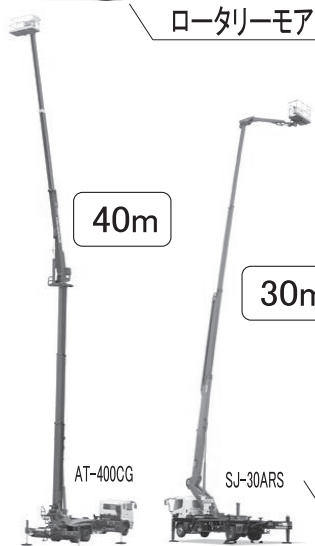

40m

30m

AT-400CG

SJ-30ARS



12m

高所作業車 12m～40m

現場にあった機種をご用意致します！

SK エスケーリース株式会社 Lease&Rental

TEL:011-775-4141 FAX:011-775-4588
本社 札幌市北区百合が原6丁目1-20
西センター 札幌市西区寒券17条3丁目
白石センター 札幌市白石区米里3条2丁目7-2
大谷地センター 札幌市白石区流通センター4丁目4-32
HP:<http://www.sk-lease.co.jp> Email:head@sk-lease.co.jp

消費電力900W、抜群の省エネ設計！

Dry Vacuum Cleaners 小型ドライバキューム

Nilfisk VC300 ECO



URL <http://www.penguinwax.co.jp>

ペンギンワックス株式会社

本社・工場 大阪市東成区東中本3-10-14 (〒537-0021) TEL06(6973)9131

東京支店 東京都中野区丸山1-27-6 (〒165-0021) TEL03(3387)9381 FAX03(3388)3350
名古屋支店 名古屋市瑞穂区苗代町26-16 (〒467-0841) TEL052(824)1711 FAX052(824)1714
大阪支店 大阪市東成区東中本3-10-14 (〒537-0021) TEL06(6973)9131 FAX06(6976)1456
福岡支店 福岡市博多区東比恵2-20-10 (〒812-0007) TEL092(451)9411 FAX092(441)0512
札幌営業所 札幌市東区北13条東14-2-1 (〒065-0013) TEL011(742)3701 FAX011(742)3713
仙台営業所 仙台市若林区白萩町37-25 (〒984-0048) TEL022(239)5161 FAX022(283)3390
北陸営業所 金沢市二ツ屋町11-17 (〒920-0065) TEL076(224)4281 FAX076(224)4285
広島営業所 広島市西区観音新町2-10-17 (〒733-0036) TEL082(297)1481 FAX082(297)1482
高松営業所 高松市鶴町903-1 (〒761-8032) TEL087(881)5067 FAX087(881)0716

輸入元 ニルフィスクアドバンス株式会社

今こそ、省電力。



パワフル 軽量
コンパクト 省エネ
コストパフォーマンス

ドライバキュームのNewスタンダード

ニルフィスクVC300 ECOは消費電力を900Wに抑え、省エネ設計により従来多くのバキュームを使用される現場でも省電力を実現します。また、徹底したコストパフォーマンスは従来品を圧倒しています。幅広い現場で、ストレスなくお使いいただけるドライバキュームのNEWスタンダードです。

洗淨以上 はくり未満

ワックス皮膜の黒ずみ除去に！ はくり周期の延長に！

洗淨とはくりの中間の洗淨が可能ですので、
黒ずみ、深いキズの除去ができます。
高い洗淨効果で皮膜の過剰な蓄積が防止され、
はくり周期の延長と軽減ができます。



膜厚コントロール型表面洗淨剤

ポリース ユシロン
ハイブリッドクリーナー

 **ユシロ化学工業株式会社**

(北海道営業所)

北海道苫小牧市表町5丁目4番7号苫小牧海晃第一ビルディング3F

お問い合わせは こちらまで

TEL : 0144-56-5871

FAX : 0144-56-5872

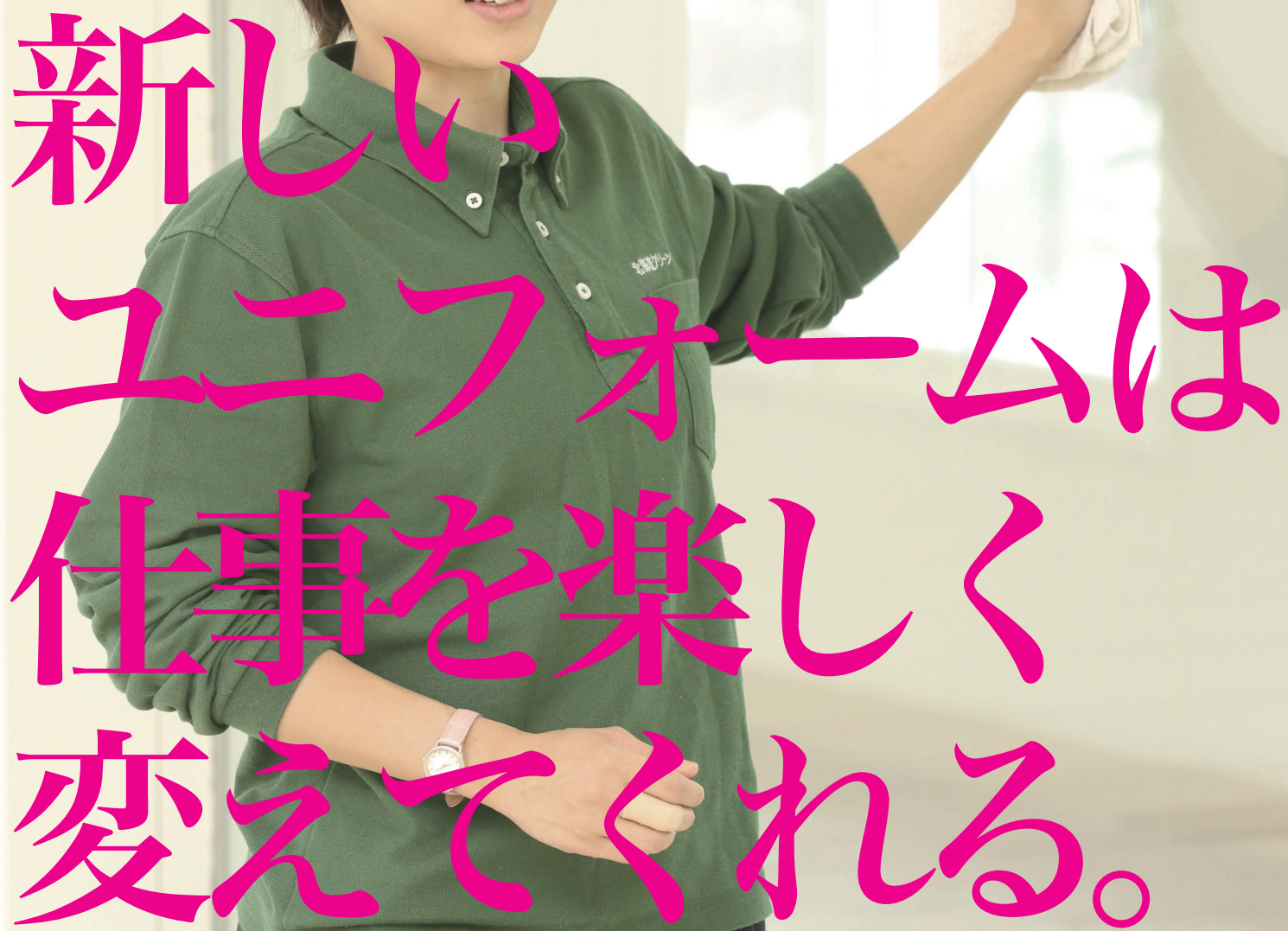

新しい
ユニフォームは
仕事を楽しく
変えてくれる。



ユニフォームのことなら、私たちへご相談ください。



〒060-0807
札幌市北区北7条西4丁目4番地3札幌クレストビル8階
TEL:011-717-4411 FAX:011-717-4976

詳しくはこちらをチェック!



ほくしょう

北翔 (夏季号)通巻104号 平成26年8月5日

発行所 一般社団法人 北海道ビルメンテナンス協会
〒060-0003 札幌市中央区北3条西17丁目2番3号
ビルメンテナンス会館
電話 (011) 615-1100・FAX (011) 615-7055

発行 代表者 山田 春雄

編集者 広報委員会